

BARREDORA

CITY CAT 5000

LA SOLUCIÓN IDEAL PARA

LA LIMPIEZA URBANA:

VELOCIDAD Y VERSATILIDAD



ROS ROCA

Tecnología para el medio ambiente.



CityCat 5000:

La barredora-aspiradora CityCat 5000 es un equipo autopropulsado diseñado para la limpieza urbana. Dispone de cuatro ruedas direccionales lo que asegura una gran maniobrabilidad. Provista de dos cepillos laterales y un tercer opcional proporcionan un ancho de barrido de hasta 3.600mm.

Dispone de una tolva de residuos de 4 m³ de capacidad fabricado totalmente en acero inoxidable. Su motor diesel de 6 cilindros Euro III, cumple con las exigencias comunitarias a nivel de emisiones de gases.

Dimensiones

Largo Tipo SL (2 cepillos)	4.500 mm
Ancho	1.800 mm
Alto	2.500 mm

Motor

Mercedes Benz diesel, 4 cilindros
Tipo OM 904 LA, Euro 3, 4.250 cm³,
136 CV

Transmisión

Hidrostática, con dos velocidades

Velocidad de trabajo	0-20 km/h
Velocidad desplazamiento	0-50 km/h
Desnivel máximo	28%

Ejes y dirección

Eje propulsor trasero. Eje delantero con transmisión hidrostática. En velocidad de trabajo las cuatro ruedas son direccionales. Radio de barrido exterior máximo de 4.990 mm, radio de barrido interior con dos cepillos de 1.900 mm. Radio de giro de vía exterior 2.895 mm, vía interior 1.495 mm, medido respectivamente en el centro del neumático (ancho neumático: 265 mm).

Neumáticos 265/75 R 17.5

Peso

Peso en vacío	5.600 kg
Carga útil	4.900 kg
PMA	10.500 kg

Tolva

Tolva de acero inoxidable, capacidad	4 m ³
Altura descarga	860 mm
Ancho descarga	1.670 mm

Sistema agua

Tanque de agua limpia bajo la tolva	750 litros
Bomba de agua accionada hidráulicamente.	

Cepillos

2 cepillos laterales derecho e izquierdo	
Diámetro	ø 900 mm
Ajuste variable velocidad	0-150 rpm
Ancho barrido Tipo XL	3.600 mm
Ancho barrido Tipo SL	2.200 mm

Opcionales

Opciones de Cabina

- Aire acondicionado.
- Tacógrafo.
- Amortiguación neumática asiento conductor.
- Contador revoluciones turbina.

Opciones de vehículo

- Rueda de recambio.
- Bolsa de herramientas.
- Mangote de aspiración flexible de 120 mm de diámetro.
- Sistema de engrase centralizado.
- Altura de descarga a 1.550 mm.
- Recirculación de agua.

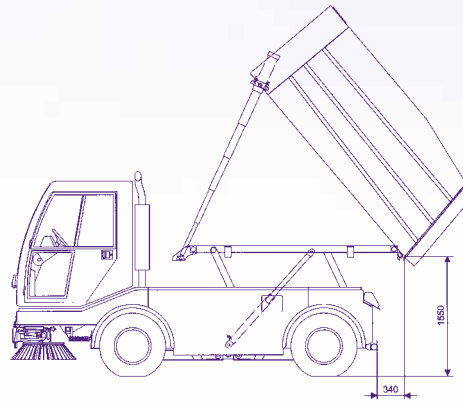
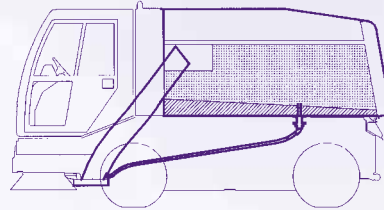

Opciones equipamiento

- Equipo de baldeo compuesto por bomba de 20 bar y 120 l/min, conectada al tanque de agua, barra frontal de ancho 1.500 mm con 7 boquillas.
- Sistema de agua alta presión hasta 120 bar, con 15 m de manguera.
- Pala quitanieves.



El Sistema de Gestión de la Calidad se aplica a: diseño, fabricación y comercialización de equipos para limpieza y saneamiento urbano e industrial.

Especificaciones sujetas a modificación sin previo aviso.
Las ilustraciones no necesariamente muestran los equipos en su versión estándar.



ROS ROCA S.A.

www.rosroca.com

DELEGACIONES EN TODA ESPAÑA

Av. Cervera, s/n.
Tel.: 973 50 81 00
Fax: 973 50 81 30
25300 TÀRREGA (LLEIDA)

Marqués de Urquijo, 10 - 8º
Tel.: 91 541 80 80
Fax: 91 542 90 83
28008 MADRID

e-mail: rosroca@rosroca.com

ROS ROCA
integratum
D.L.: L-694-2003