

ROS ROCA



ROS ROCA

Citycat 2020 SL/XL Euro 5

La barredora CityCat 2020 es un equipo autopropulsado diseñado para la limpieza urbana en las zonas más difíciles. Su sistema de chasis articulado permite una gran maniobrabilidad en espacios reducidos.

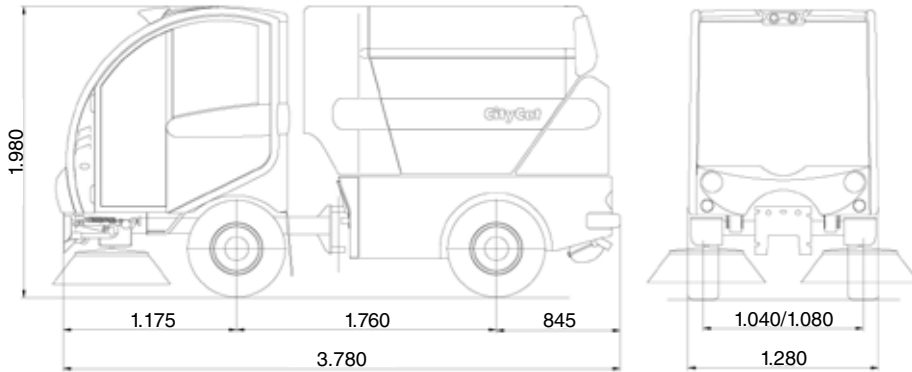

CityCat 2020 SL/XL Euro 5

La técnica más moderna para espacios reducidos

Dimensiones

Longitud.....	SL 3.780 / XL 4.945 mm
Ancho.....	1.820 mm
Altura.....	1.980 mm
Distancia entre ejes.....	1.760 mm
Ancho roderas (delante/ detrás).....	1.040 / 1.080 mm
Ancho de barrido.....	SL 1.970 / XL 2.660 mm

Peso

Peso en vacío.....	2.750 kg
Carga útil.....	1.750 kg
Peso máx. autorizado.....	4.500 kg

Motor

VM Diesel, 4 cilindros Tipo R 754EU5, Euro 5, 2.970 cm ³ , 62 kW, 84 CV a 2.300 rpm.	
Tanque de combustible.....	78 litros
Sistema eléctrico.....	12 V
Batería.....	100 Ah

Transmisión

Hidrostática, con dos velocidades.
Control electrónico automático dependiente de la carga.

Sistema hidráulico

Bomba de pistones con retroalimentación sensible a la carga para el ventilador y dispositivos frontales; bomba de engranajes para dirección, escobillas laterales y funciones auxiliares.

Propulsión del vehículo

Velocidad de trabajo.....	0 - 12 km./h
Velocidad desplazamiento.....	0 - 40 km./h
Desnivel máximo.....	30%

Ejes y dirección

Eje frontal direccional con diferencial y cambio reductor.
Dirección articulada controlada hidrostáticamente

Frenos

Sistema de frenado hidráulico con circuito dual y frenos de disco en las ruedas delanteras y traseras. Freno de mano en el eje delantero.

Chasis

Compuesto de 2 estructuras soldadas de acero tubular. Dirección articulada con estabilizadores de torsión, y brazos de suspensión longitudinal y transversal montados flexiblemente. Suspensión de ambos ejes mediante ballestas, adicionalmente en el eje delantero se instalan silentblocks.

Neumáticos

195 / 75 R14C

Cabina

Confortable cabina en aluminio insonorizada, sobre suspensión hidro-elástica. Parabrisas frontal curvado de baja reflexión con reducción de ruido. Asiento de muelles para el conductor, ajustable individualmente. Calefacción variable, parasoles, limpia y lava-parabrisas. Volante ajustable

PSS (Sistema de barrido programable)

Fácil de controlar, disposición ergonómica de los instrumentos de mando y control. PSS controlado mediante CAN-bus, con monitor de pantalla plana en color. Sistema aviso acústico para el control de todos los niveles y temperatura.

Sistema de aspiración

Boca de aspiración inoxidable situada entre las ruedas delanteras. Turbina de aspiración de alto rendimiento y ajustable.

Tolva

Tolva de acero inoxidable, capacidad.....	2 m ³
Volteo hidráulico	
Altura descarga.....	1.350 mm
Altura descarga.....	1.200 mm

Sistema de agua

Tanque de agua limpia bajo cabina.....	300 litros
Agua de recuperación en la tolva.....	150 litros
Bomba de agua controlada eléctricamente para las boquillas de agua.	

Cepillos

2 cepillos laterales derecho e izquierdo	
Diámetro.....	ø 800 mm
Ajuste variable velocidad.....	0 - 150 rpm
Suspensión con dispositivo de seguridad para golpes.	
Tercer cepillo frontal, en el modelo XL, para una mayor anchura de barrido, puede usarse tanto a derecha como a izquierda.	

Accesorios opcionales

- Aire acondicionado
- Mangote de aspiración
- Cepillo desbrozador
- Cámara trasera
- Sistema de engrase centralizado
- Equipo de baldeo
- Equipo de alta presión

Reservado el derecho a modificaciones técnicas.



www.rosroca.com



El sistema de Gestión de la calidad se aplica a: Diseño, Fabricación y comercialización de equipos para limpieza y saneamiento urbano e industrial. Especificaciones sujetas a modificación sin previo aviso. Las ilustraciones no necesariamente muestran los equipos en su versión estándar.