

EQUIPO RECOLECTOR

MODELO 2RK

EQUIPO RECOLECTOR
DE CARGA TRASERA
PARA CONTENEDORES
INDUSTRIALES



ROS ROCA

Tecnología para el medio ambiente.



Recolector industrial de carga trasera 2RK

El recolector-compactador Ros Roca 2RK esta diseñado para la recogida de residuos industriales y de gran volumen. La tolva de 3,2m³ de capacidad junto con la amplia boca de carga, garantiza una rápida absorción de basuras, incluso con grandes contenedores. La baja altura del borde de carga, permite la carga manual con el mínimo esfuerzo.

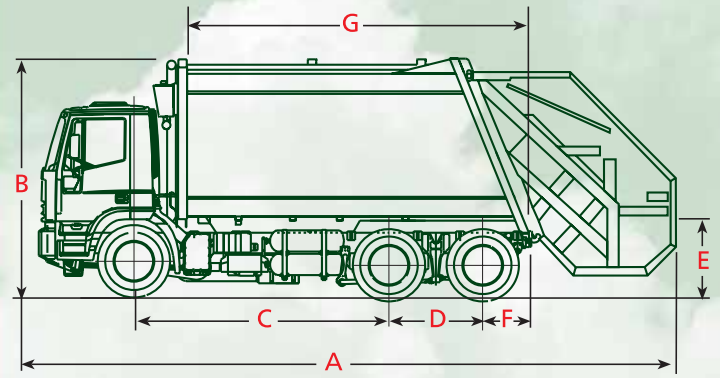

Características Técnicas

- Capacidades desde 22 a 28 m³.
- Cilindro eyector horizontal.
- Paredes laterales y techo lisos.
- Cierre frontal de la caja de 600 mm de altura.
- Volumen de tolva de 3,2 m³.
- Tolva de 8mm de espesor.
- Borde de carga aprox. 1000mm.
- Arista cortante de la pala de 20mm de espesor.
- Cilindro de trabajo de 150mm de diámetro.
- Potencia de la prensa 43,5 Tm a 210 bar.
- Cilindro telescópico de doble acción.
- Placa eyectora con guiado central mediante patines deslizantes y con estabilizadores laterales.
- Presión de derivación variable de la placa eyectora.
- Estanqueización perimetral de la placa eyectora.
- Cuadro de mando en cabina con display y conmutadores de función.
- Botoneras de descarga de la unidad, situadas en cabina y en lateral caja.
- Posibilidad de montaje de diferentes tipos de elevadores.
- Certificaciones conforme a directiva de seguridad de máquinas 98/97/CEE y a la norma EN-1501-1.
- Ciclo de compactación automático, semiautomático y manual, dependiendo del tipo de aplicación.

MODELO	CAPACIDAD (m ³)	P.M.A. (Tm)	A (mm)	B (mm)	C (mm)		D (mm)	E (mm)	F (mm)	G (mm)
					2ºdirecc	3ºdirecc				
2RK22	22	26	8.970	3.682	3.600	3.800	1.350	1.000	600	5.226
2RK23	23	26	9.170	3.682	3.800	-	1.350	1.000	600	5.476
2RK24	24	26	9.370	3.682	4.000	-	1.350	1.000	600	5.776
2RK25	25	26	9.570	3.682	4.200	-	1.350	1.000	600	6.026
2RK28	28	32	10.515	3.682	3.865		1.235+1.395	1.000	600	6.526

ELEVADOR INDUSTRIAL

Tipo contenedor	2.5 m ³	5 m ³	Contenedores de 4,4 a 7m ³
Norma	EN 12574.1	EN 12574.1	-----
Ciclo	45 segundos		
Fuerza elevación	60 kN (6.000 kg)		
Pies estabilizadores	2 pies telescópicos con fuerza de elevación de 13.500 kg cada uno		

ELEVADOR POLIVALENTE

Tipo contenedor	80l / 390l	500l / 1.200l	770l / 1.300l	Ochsner 800l
Norma	EN-840.1	EN-840.2	EN-840.3	-----
Aprehensión	Peine	Peine/Brazos	Peine/Brazos	Brazos
Serie/Opción	S	S	S	O
Ciclo	12 segundos			
Fuerza elevación	8 kN (800 kg)			

Elevadores

El recolector-compactador 2RK puede suministrarse con un elevador industrial para contenedores de gran volumen y con elevador de contenedores normalizados.



El sistema de Gestión de la calidad se aplica a: Diseño, Fabricación y comercialización de equipos para limpieza y saneamiento urbano e industrial.

Especificaciones sujetas a modificación sin previo aviso. Las ilustraciones no necesariamente muestran los equipos en su versión standard.



ROS ROCA S.A.

www.rosroca.com

DELEGACIONES EN TODA ESPAÑA

Av. Cervera, s/n.
Tel.: 973 50 81 00
Fax: 973 50 81 30
25300 TÀRREGA (LLEIDA)

Marqués de Urquijo, 10 - 8º
Tel.: 91 541 80 80
Fax: 91 542 90 83
28008 MADRID

e-mail: rosroca@rosroca.com